

INSERTABLE DE LEÑA HOGAR HIDRO - 70

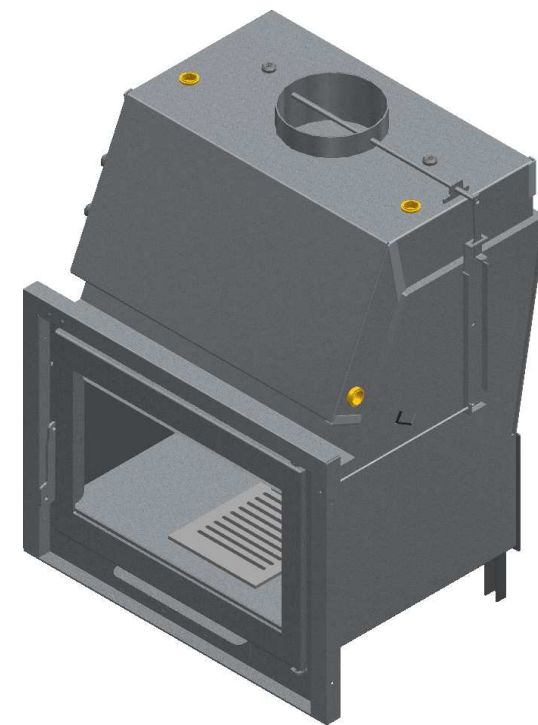

CARACTERISTICAS TECNICAS

- Potencia Calorífica: 35 KW
- Potencia al Agua: 24 KW
- Rendimiento: 78 %
- Emisiones CO: 0,74 %
- Consumo: 8,00 kg/h
- Equipo con Parrilla de Fundición
- Interior Cámara de Combustión en Acero
- Pintura Anticalórica: 800 °C
- Cristal Vitrocerámico: 750 °C
- Salida de Humos Superior Macho: Ø 200 mm
- Regulación de Aire Primario
- Regulación de Aire Secundario, Cristal Limpio
- Válvula Cortatiros
- Combustible: Leña
- Boca de Entrada Leña: 555 x 290 mm
- Profundidad Cámara de Combustión: 465 mm
- Tamaño de Tronco: 65 cm
- Volumen Calefacción: 313 m³
- Capacidad del Depósito: 60 Litros
- Peso: 130 kg.